

BK-M-ST-AMP

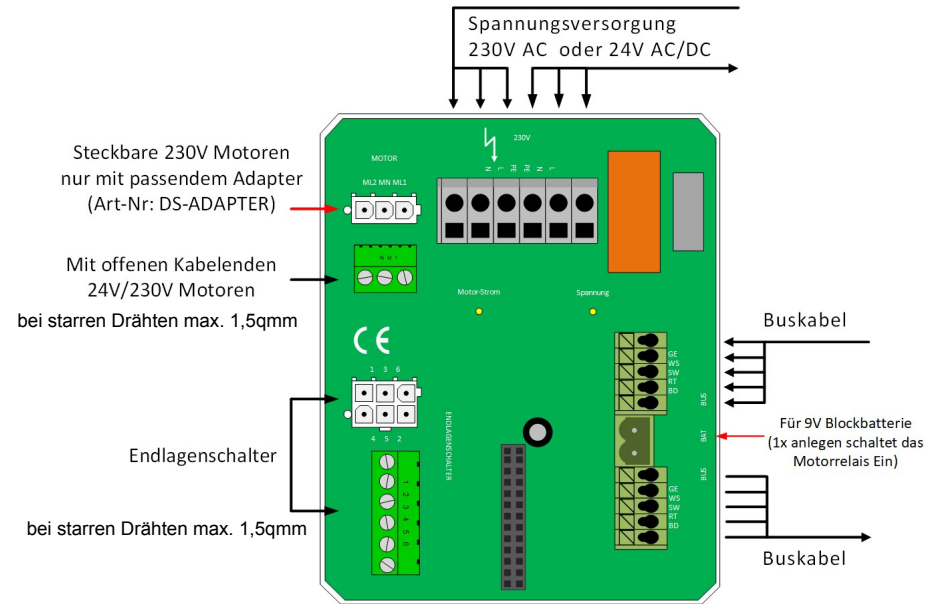
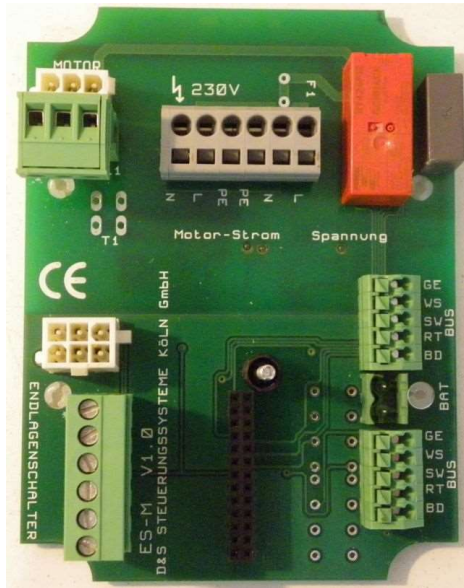

BK-M Motormodul für eine motorische BSK

Letungslänge vom Modul zum Motor: 10m
 Busleitungslänge gesamt: 1.200m
 Buskabel: IYStY 2x2x0,8
 128 Feldbusmodule an eine BK-UZ

Die Adresskarte darf nur im Spannungslosem Zustand gesteckt oder abgezogen werden
 Der Beidraht muss im Modul aufgelegt und isiliert sein. Siehe auch die D&S Anschlussbedingungen.

Änderungen		Datum	Name	Bezeichnung: BK-M-ST-AMP	Blattzahl:
Datum	Name	gez.: 1.1.2019	A.Kelner		1
		gepr.: 1.1.2019	J.Schulz	Blatt-Nr.:	
				Zeichnungs-Nr.:	1
				Z:\DS\Doku_Technik\2020_Technik_Doku\BSK-500Neue DOKU_2020\BK-M.PDF	